

# BARRIERA AUTOMATICA "800CITY" "800CITY" AUTOMATIC BARRIER



> **ITALIANO** Barriera automatica per parcheggi e ingressi, privati o pubblici, con apertura fino a un massimo di 6 metri.

Il motore in bassa tensione ne garantisce la continuità di funzionamento anche in contesti dove il servizio d'uso è più intensivo come strade e parcheggi a intenso traffico. In caso di mancanza di corrente il servizio è garantito dalla batteria ricaricabile a 12 Volt opzionale.

**Praticità:** l'installazione e la manutenzione sono facilitate dal nuovo alloggiamento della centrale posta in alto subito sotto il coperchio di protezione e sopra la barriera. I vani per l'elettronica e la parte meccanica sono stati separati e l'anta laterale si apre esclusivamente per accedere al motore e agli organi meccanici. Inoltre il montaggio centrale dell'asta ne consente l'applicazione indifferentemente a destra o a sinistra. Il lampeggiante può essere installato direttamente sul coperchio superiore e il corpo centrale della barriera è predisposto per ospitare l'alloggiamento delle fotocellule e del selettore a chiave. La particolare struttura dell'asta (rotonda e ad inserimento) consente una estrema facilità di trasporto e montaggio, nonché una notevole resistenza e stabilità al vento riducendo l'effetto vela anche in presenza di condizioni atmosferiche estreme.

**Elettronica evoluta:** la centrale effettua l'autodiagnosi di tutti i dispositivi di sicurezza dell'impianto prima di ogni movimentazione dell'asta. La velocità di apertura è regolabile elettronicamente da 6,9 a 9,7 secondi con soft start e accostamento regolabile. La sicurezza antischiacciamento è garantita da un sistema di rilevazione ostacoli che arresta o inverte la marcia della barriera al minimo contatto con qualsiasi ostacolo. Con un apposito lampeggiante è possibile contare le manovre effettuate e programmare una soglia di allarme per la manutenzione.

> **ENGLISH** Automatic barrier for private or public car parks and entrances with openings of up to a maximum of 6 metres.

The low voltage motor guarantees constant running even when the operating conditions are more intense such as roads and car parks with heavy traffic. Operating is guaranteed in the event of a blackout by an optional 12 Volt rechargeable battery.

**Convenience:** installation and maintenance are eased by the new control unit housing located above, just below the protective cover and above the barrier. The compartments for the electronics and mechanical parts have been separated and the side access is only opened for access to the motor and mechanical parts. Furthermore, the barrier can be installed either on the right or on the left thanks to the central assembly of the bar. The flashing light can be fitted directly on the upper cover, and the central section of the barrier is prepared to house the photocells and key operated selector switch. Thanks to the particular bar structure (round and push-in), transportation and fitting are made even easier, as well as notable resistance and stability to the wind thereby reducing the sail effect in the presence of extreme weather conditions.

**Fully-developed electronics:** the control unit performs the self diagnosis of all the system's safety devices before the movement of the bar. The opening speed can be electronically adjusted from 6.9 to 9.7 seconds with soft start and adjustable approach. Anti-crushing safety is guaranteed by an obstacle detection system that stops or inverts the barrier movement on the slightest contact with an obstacle. The number of manoeuvres performed can be counted by means of a special flashing light from which a maintenance alarm threshold can be programmed.

## > 800CITY/M

BARRIERA CON ARMADIETTO VERNICIATO  
Barrier with painted cabinet

## > 800CITY/IM

BARRIERA CON ARMADIETTO IN ACCIAIO INOX  
Barrier with stainless steel cabinet

Frequenza / Frequency	50-60 Hz
Alimentazione / Power	230 Vac $\pm$ 10%
Potenza assorbita / Absorbed power	250 VA
Motore / Motor	18 Vdc
Corrente assorbita / Absorbed current	3,5 A
Coppia motore / Motor torque	120 Nm
Velocità motore (a vuoto) / Motor speed (no load)	1450 rpm
Rapporto di riduzione / Reduction ratio	1/593
Tempo minimo di apertura / Min. opening time	6,9 sec
Grado di protezione / Protection level	IP 55
Ciclo di lavoro / Work cycle	Usa Intensivo/ Intensive Use
Temperatura di esercizio / Operating temperature	-20°C $\div$ +70°C
Lunghezza max. asta / Max. bar length	6 mt
Peso / Weight	49 Kg

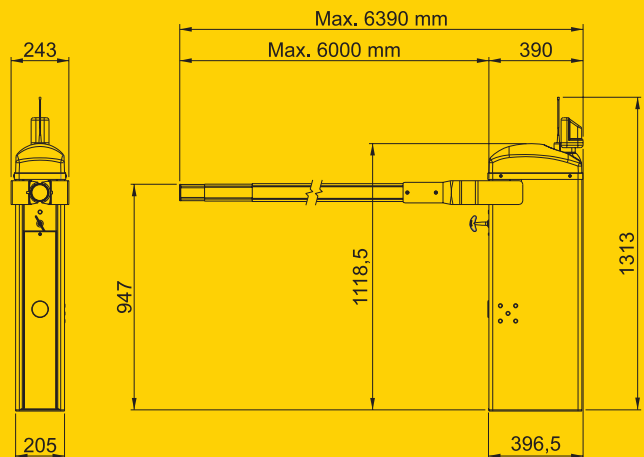

Sblocco manuale con chiave personalizzata  
Manual release with personalised key

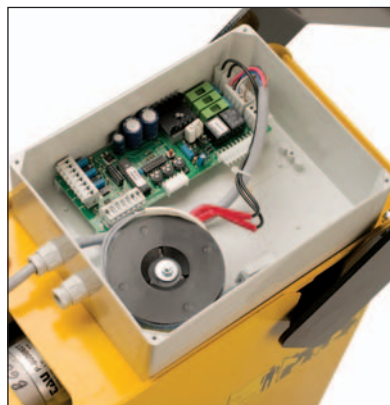

Programmazione e regolazioni semplici e veloci  
Fast and simple programming and adjustments





### **800ABT2**

ASTA TELESCOPICA (ROTONDA E AD INSERIMENTO) IN ALLUMINIO ANODIZZATO DA METRI 6 CON STRISCE ROSSE ADESIVE CATARINFRANGENTI

6 metres telescopic bar (round and push-in) in anodised aluminium with red adhesive reflecting strips

### **800AFI4**

ASTA ROTONDA Ø 75 IN ALLUMINIO ANODIZZATO DA METRI 4 CON STRISCE ROSSE ADESIVE CATARINFRANGENTI

4 metres round bar Ø 75 in anodised aluminium with red adhesive reflecting strips



### **800LAB1**

SET LAMPEGGIANTI PER ASTA BARRIERA

Set of flashing lights for barrier bar



### **750SCB12**

SCHEDA CARICA BATTERIA OPZIONALE

Battery charger card



### **200MFR**

KIT PANNELLO FOTOVOLTAICO DA 50 WATT COMPLETO DI SCHEDA DI REGOLAZIONE E BATTERIA 27 AH

50 Watt photovoltaic panel complete with adjustment card and 27 AH battery

**ATTENZIONE:** Con l'uso del pannello fotovoltaico si riduce sensibilmente la velocità di apertura e chiusura dell'automatismo.

**ATTENTION:** By using the photovoltaic panel the opening/closure speed of the automatism decreases considerably.





## 800FAT

FORCELLA APPOGGIO A TERRA REGOLABILE PER ASTA  
Adjustable fork support for telescopic bar

## 800FATSF

FORCELLA APPOGGIO A TERRA REGOLABILE SENZA FORO PER  
INSERIMENTO FOTOCELLULA  
Floor supported adjustable fork without photocell connection hole



## 900TOWERF

COLONNINA PER FOTOCELLULE  
Post for photocells



## 900LAMP4

LAMPEGGIANTE 12V  
12V Flashing light



## 800CPM1

CONTROPIASTRA DA MURARE PER 800CITY  
Counterplate to wall up for 800CITY

## 800CPRBL

CONTROPIASTRA DA MURARE PER 800RBL  
Counterplate to wall up for 800RBL



## 800ABTS

SNODO PER ASTA TELESCOPICA (SOLO PER MODELLO 800CITY/M  
- 800CITY/IM)  
Jointed arm for telescopic bar (for 800CITY/M - 800CITY/IM models  
only)



## 800GA

GREMBIULINA IN ALLUMINIO (SOLO PER MODELLO 800CITY/M - 800CITY/IM) MT. 2  
Aluminium bar flap (for 800CITY/M - 800CITY/IM models only), 2m



## 800FPT2

FORCELLA TELESCOPICA APPOGGIO PENSILE PER ASTA TONDA (SOLO PER MODELLO 800CITY/M - 800CITY/IM)  
Wall-mounted fork support for telescopic bar (for 800CITY/M - 800CITY/IM models only)

BARRIERA BARRER	LUNGH. ASTA (Cod.) BAR LENGHT (Code)	ACCESSORI ACCESSORIES			MOLLA SPRING	NOTE NOTES
		800FPT2	800GA	800ABTS		
800CITY/M 800CITY/IM	da 3 a 6 mt from 3 to 6 mt (800ABT2)	NO	NO	NO	M-060CITY0FP	Obbligatorio appoggio fisso: 800FAT o 800FATSF Fixed support obligatory: 800FAT or 800FATSF
	da 3 a 6 mt from 3 to 6 mt (800ABT2)	OK	NO	NO	M-060CITY0FP	-
	da 3 a 4,5 mt (max) from 3 to 4,5 mt (max) (800ABT2)	OK	OK	NO	M-060CITY0FP	Lunghezza max. 4,5 mt Max. lenght 4,5 mt
	da 3 a 4,5 mt (max) from 3 to 4,5 mt (max) (800ABT2)	NO	NO	OK	M-060CITY0FP	Lunghezza max. 4,5 mt Max. lenght 4,5 mt

BARRIERA BARRER	LUNGH. ASTA (Cod.) BAR LENGHT (Code)	MOLLA SPRING	NOTE NOTES
800RBL4	4 mt (800AFI4)	M-06000B3060	Obbligatorio appoggio fisso: 800FAT o 800FATSF Fixed support obligatory: 800FAT OR 800FATSF

